

部品定価表

25770 BAT-LI50RE

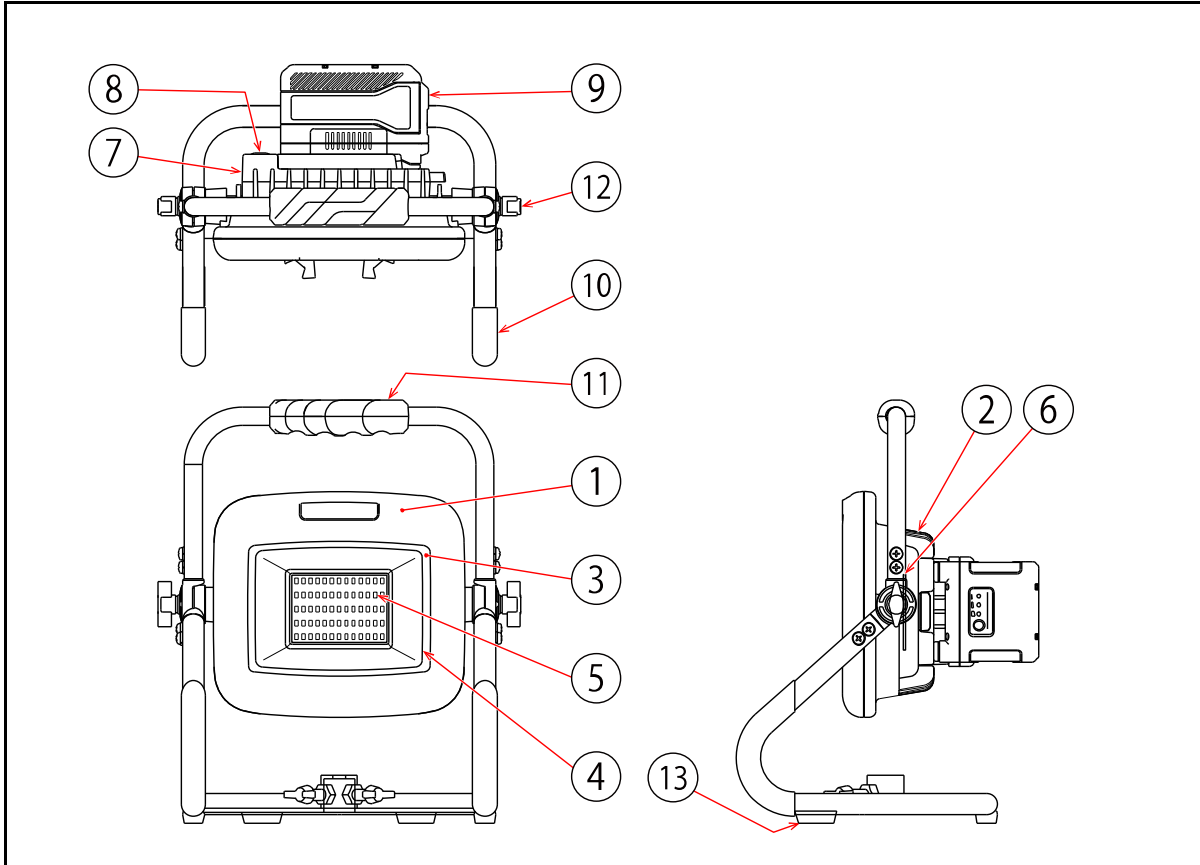

No.	コード	部品名	単価 (税別)	必要個数
1	58063	BAT-LI50RE用 フロント枠(白)	2,000	1
2	58064	BAT-LI50RE用 本体カバー(白)	6,000	1
3	58044	BAT-LI30/50RE兼用 ガラス	1,500	1
4	58045	BAT-LI30/50RE兼用 反射板	400	1
5	58060	BAT-LI30/50RE兼用 LED基板	3,500	1
6	58056	BAT-LI50RE用 電源基板	7,500	1
7	58065	BAT-LI50RE用 電源固定台(白)	5,500	1
8	58047	BAT-LI30/50RE兼用ON/OFFスイッチ	1,200	1
9	58057	BAT-LI60B BAT-LI30/50RE兼用 バッテリー	40,000	1
10	58048	BAT-LI30/50RE兼用 床スタンド一式	10,000	1
11	58050	BAT-LI30/50RE兼用 グリップ	600	1
12	58049	BAT-LI30/50RE兼用 角度調整ボルト(M8)(1/2個)	250	2
13	58190	BAT-LI30/50RE兼用脚ゴム(ビス付)(1/4個)	250	4
付属	58059	LI60B-UNIT BAT-LI30/50RE兼用 バッテリー用ユニット	12,500	1
付属	58054	BAT-LI30/50RE兼用 カラビナフック(1/2個)	150	2
付属	58053	BAT-LI30/50RE兼用落下防止ワイヤー(500mm)	250	1
付属	58058	LI60B-AD BAT-LI60B用 ACアダプター(5ピン)	10,000	1

※単価…部品1個(または1セット)に対しての価格です。

※必要個数…製品1台に使用している部品の数量です。

※部品変更があったものは新・旧掲載しております。

更新日 2023/04/27
作成日 2023/01/16

日動工業株式会社